

Installing the rotary commander

- Notes**
- Choose the mounting location carefully so the rotary commander will not interfere with operating the car.
 - Do not install the rotary commander in a place where it may jeopardize the safety of the (front) passenger in any way.
 - When installing the rotary commander, be sure not to damage any electrical cables etc. on the other side of the mounting surface.
 - Avoid installing the rotary commander where it may be subject to high temperatures, such as from direct sunlight or hot air from the heater etc.

f w , , - ' f i -- □ " "

o

- ' f i -- □ " " , f b / E S < ^ " o T o f i r - p / S + B
- / E Y i S - ' f i -- □ " , , f b , > ... < " f + f M I " " f a / E
- f w , , > > - " f i ; A & - " " N / E > n - ' + • v ¶ , / , f w , , > - / - > - " "
- " q & u Y ; C
- ' S K S > > - " f w , , f b " • ' i A f p " & f i g ¶ S Y a / U ' , □ • x f i ...
- < y S j > " " f a / E ; C

Example of a mounting location

Ejemplo de un lugar de montaje

f w , , □ / 1

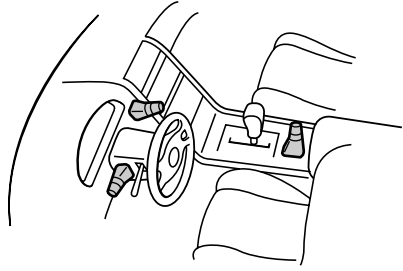

Instalación del mando rotativo

- Notas**
- Elija cuidadosamente el lugar de montaje de forma que el mando rotativo no dificulte la conducción del coche.
 - No instale el mando rotativo en un lugar donde pueda poner en peligro la seguridad del pasajero acompañante.
 - Al instalar el mando rotativo, asegúrese de no dañar los cables de electricidad, etc., del otro lado de la superficie de montaje.
 - Procure no instalar el mando rotativo en un lugar expuesto a altas temperaturas, como a la luz solar directa o al aire caliente de la calefacción, etc.

1 Choose the exact location for mounting the rotary commander, then clean the mounting surface.

Dirt and oil impair the adhesive strength of the double-sided adhesive tape.

Una vez elegido el lugar de montaje del mando rotativo, limpie previamente la superficie de montaje.

La suciedad o la grasa dañan la intensidad adhesiva de la cinta adhesiva de dos caras.

① / ② A f X f w , , - ' f i -- □ " " f a / E ; A M < E + M ... f w , , > + i C

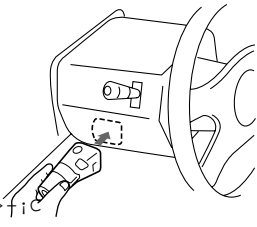

2 Mark the position for the supplied screw.

Use the screw holes on the mounting hardware ⑧ to mark the position.

Marque la posición para el tornillo suministrado.

Para ello, utilice los orificios para tornillos de la ferretería de montaje ⑧.

e 1 > □ ' + • v ' p / + B O , , i C

« • f w , , s ⑧ " " + • v / f , m S ⑧ O , , i C

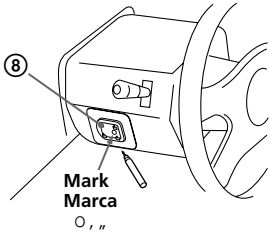

3 Remove the steering wheel column cover, and drill 2 mm diameter hole at the marked position.

Extraiga la cubierta de la columna de la dirección y haga un orificio de 2 mm. de diámetro en el lugar marcado.

□ a e / U ' f V < W Y ~ ~ ; A □ ^ f b ' S ⑧ O , , / S + B m ¶ j / p " v / i C

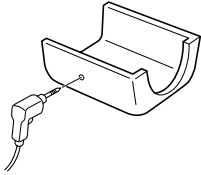

4 Warm the mounting surface and the double-sided adhesive tape on the mounting hardware ⑧ to a temperature of 20°C to 30°C, and attach the mounting hardware to the mounting surface applying even pressure. Use the supplied screw ⑦ to set into secure position.

Attach a piece of heavy duty tape etc. on the other side of the mounting surface to cover the protruding tips of the screws so they will not interfere with any electrical cables etc. inside the steering wheel column.

Caliente la superficie de montaje y la cinta adhesiva de doble cara de la ferretería de montaje ⑧ a una temperatura entre 20°C y 30°C, y ajuste la ferretería de montaje a la superficie de montaje ejerciendo una presión uniforme. A continuación, apriete el tornillo ⑦ suministrado.

Adhiera un trozo de cinta adhesiva resistente, etc., en el otro lado de la superficie de montaje para cubrir los extremos de los tornillos que sobresalgan, de forma que no interfieran con los cables de electricidad, etc., del interior de la columna de dirección.

S f w , , > - / , f w , , s ⑧ " " □ > - % f - a Y [... 2 ⑧ X □ 3 ⑧ X { « i A M < E S f w , , s Y ¶ K f b ' f V < W Y ~ ~ ; i A ¶ K f i ' < I Y [E / O ¶ S i Y ¶ C - a " " + • ⑦ S f w , , s Y v " i C

f b f w , , > - " " / - / S + + • v f y " + i / ; A ¶ K - i - j ¶ " " % f - a Y ; A Y H S K + . ¶ , ' f V < W , > - " " q & u Y ; C

Cut the mounting hardware ⑧, if necessary.

Si es necesario, corte la pieza ⑧.

Y + > n f i ; A Y i " I ' f w , , / > ⑧ ; C

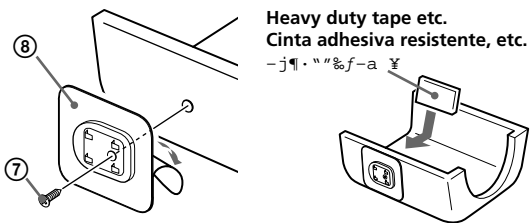

Heavy duty tape etc. Cinta adhesiva resistente, etc. - j ¶ " " % f - a Y

5 After reinstalling the steering wheel column cover, attach the rotary commander to the mounting hardware by aligning the four holes on the bottom of the rotary commander with the four catches on the mounting hardware and sliding the rotary commander until it locks into place as illustrated.

Note: If you are mounting the rotary commander on the steering wheel column, make sure that the protruding tips of the screws on the inner surface of the column do not in any way hinder or interfere with the movement of the rotating shaft, operative parts of the switches or the electrical cables etc. inside the column.

Una vez instalada la cubierta de la columna de dirección, fije el mando rotativo a la ferretería de montaje alineando los cuatro orificios de la parte inferior del mando con los cuatro enganches de la ferretería de montaje. A continuación, deslice el mando hasta que encaje en su sitio como se muestra en la ilustración.

Nota: Si monta el mando rotativo en la columna de dirección, asegúrese de que los extremos de los tornillos que sobresalgan de la superficie interior de la columna no dificulten el movimiento del eje de rotación ni los componentes operativos de los conmutadores o los cables de electricidad, etc., del interior de la columna.

f b ' f V < W Y ~ ~ > < • s , / W Y H < E ; A S > > - " " , , s Y , B C f i % - S > > - " " + + > " / p / " • ' f w , , s Y 4 9 / p _ i A M < E < • • i " ' Y S > > - " " ; / J s Y , i C

o

f b S > > - " " , f b ' f V < W Y ~ ~ f i ; A Y + ¶ " " • N ' , " " + • v / S f y " ; A / E Y i □ □ ' . 1 ¶ , ' f V < W > - " " ¶ b ; B ¶ ^ " " S ⑧ + i / ' , q & u Y ; C

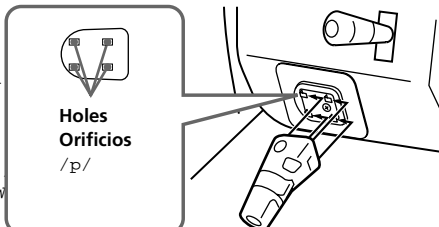

Holes Orificios / p /

FM/AM Compact Disc Player

Installation/Connections

Instalación/Conexiones

f w , , i % u , / S + s -



CDX-C880

Sony Corporation © 1998 Printed in Japan

Parts for Installation and Connections

Componentes de montaje y conexiones

f w , , / . % u , + s - Y . + j Y

The numbers in the list are keyed to those in the instructions.

Los números de la lista corresponden a los de las instrucciones.

/ U > - " " , " " ~ f x > P > i ' a f i / / " " ~ f x < O / @ > P " " i C

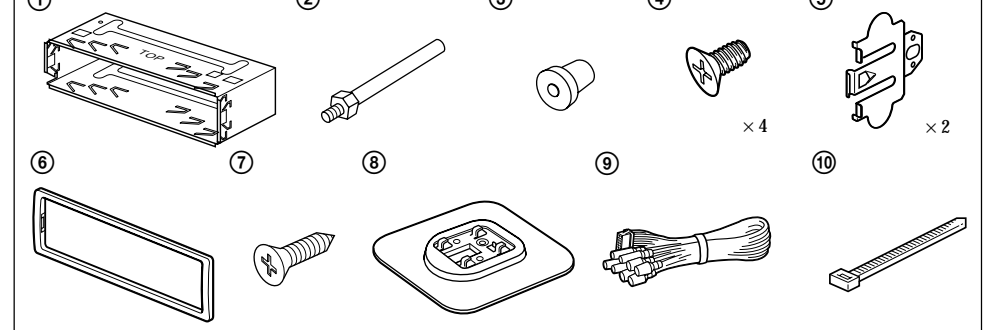

Caution

Cautionary notice for handling the bracket ①. Handle the bracket carefully to avoid injuring your fingers.

Precaución

Advertencia sobre la manipulación del soporte ①. Tenga mucho cuidado al manipular el soporte para evitar posibles lesiones en los dedos.

~ S i

" " • N / p / + B , m f < ④ i C

> n / p / + B , m f < [; A Y H S K + . ¶ , / < i C

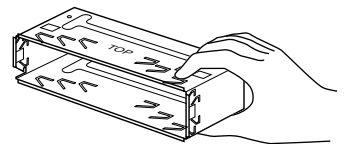

Reset button

When the installation and connections are over, be sure to press the reset button with a ball-point pen etc.

> < % < ¶ S

• S , f o f w , , ' M + s - / S < E ; A " % - Y , ¶ (e f l] S Y < E > < % < ¶ S ; C

Botón de reposición

Cuando finalice la instalación y las conexiones, cerciórese de presionar el botón de reposición con un bolígrafo, etc.

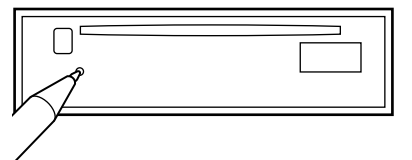

Installation

Precautions

- Do not tamper with the four holes on the upper surface of the unit. They are for tuner adjustments to be made only by service technicians.
- Choose the installation location carefully so that the unit will not interfere with the driver while driving.
- Avoid installing the unit where it would be subject to high temperatures, such as from direct sunlight or hot air from the heater, or where it would be subject to dust, dirt or excessive vibration.
- Use only the supplied mounting hardware for a safe and secure installation.

Mounting angle adjustment

Adjust the mounting angle to less than 60°.

How to detach and attach the front panel

Before installing the unit, detach the front panel.

A To detach

Before detaching the front panel, be sure to press **OFF** first. Then press **OPEN** to open the front panel, then slide the front panel to the right side, and pull out the left side of the front panel.

B To attach

Place the hole **A** in the front panel onto the spindle **B** on the unit as illustrated, then push the left side in.

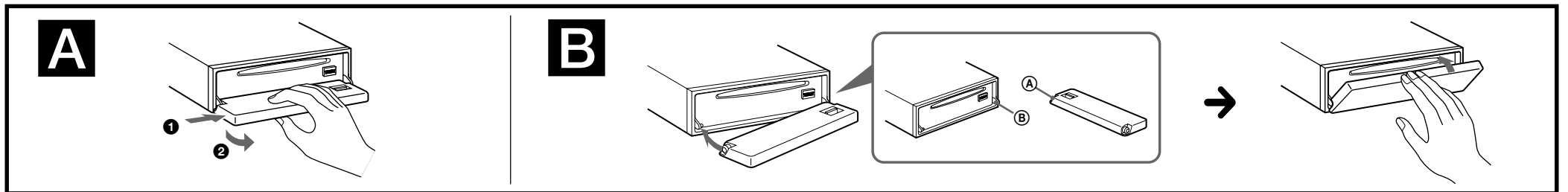

Mounting example

Installation in the dashboard

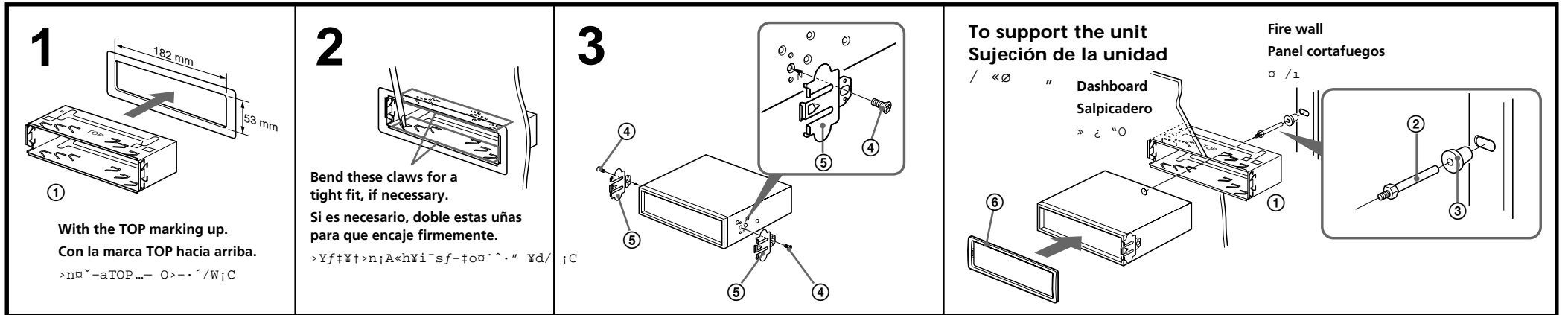

Mounting the unit in a Japanese car

You may not be able to install this unit in some makes of Japanese cars. In such a case, consult your Sony dealer.

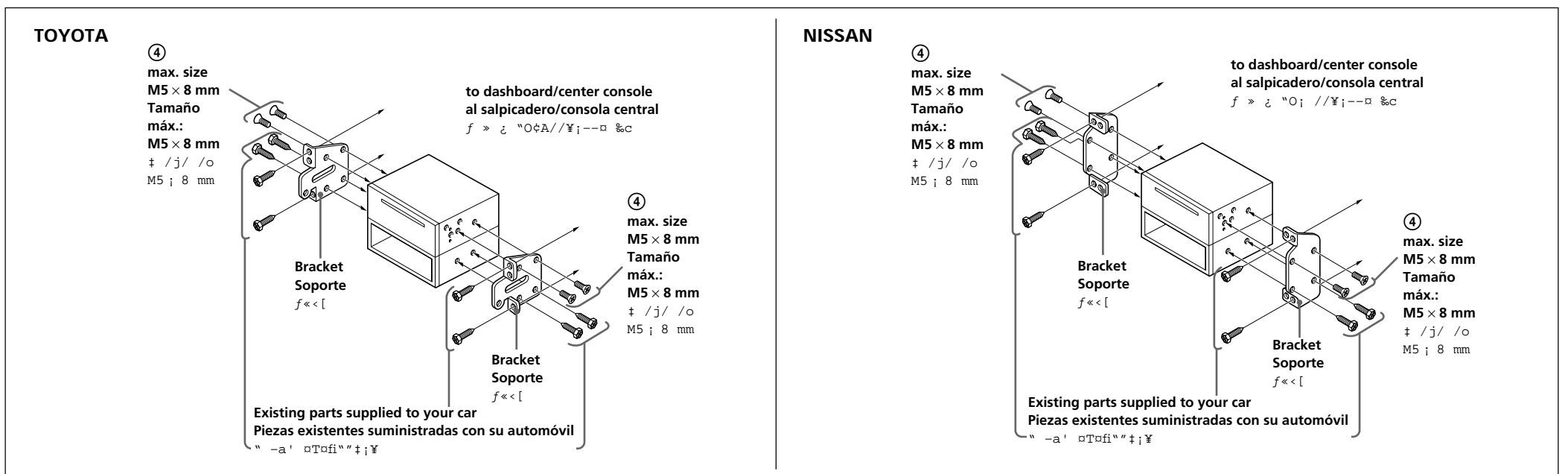

Note
To prevent malfunction, install only with the supplied screws ④.

Inverter

- Install the inverter far away from the unit using double-sided adhesive tape or something similar.
- Be sure not to mount the inverter under a mat or in a place exposed to splashing water of air conditioner. It may cause electric shock or damage to the unit.

Note
If the inverter's cord is pinched, the display indications may not appear.

Instalación

Precauciones

- No toque los cuatro orificios de la superficie superior de la unidad. Estos orificios son para ajustes del sintonizador que solamente deberán realizar técnicos de reparación.
- Elija cuidadosamente el lugar de montaje de forma que la unidad no interfiera las funciones normales de conducción.
- Evite instalar la unidad donde pueda quedar sometida a altas temperaturas, como a la luz solar directa o al aire caliente de calefacción, o a polvo, suciedad, o vibraciones excesivas.
- Para realizar una instalación segura y firme, utilice solamente la ferretería de montaje suministrada.

Ajuste del ángulo de montaje

Ajuste el ángulo de montaje a menos de 60°.

Forma de extraer e instalar el panel frontal

Antes de instalar la unidad, extraiga el panel frontal.

A Para extraerlo

Antes de extraer el panel frontal, cerciórese de presionar **OFF**. Después presione **OPEN** a fin de abrirlo, después deslícelo hacia la derecha, y por último tire de su parte izquierda.

B Para instalarlo

Coloque el orificio **A** del panel frontal en el eje **B** de la unidad, como se muestra en la ilustración, y después presione la parte izquierda.

fw, ,

Precauciones

- No toque los cuatro orificios de la superficie superior de la unidad. Estos orificios son para ajustes del sintonizador que solamente deberán realizar técnicos de reparación.
- Elija cuidadosamente el lugar de montaje de forma que la unidad no interfiera las funciones normales de conducción.
- Evite instalar la unidad donde pueda quedar sometida a altas temperaturas, como a la luz solar directa o al aire caliente de calefacción, o a polvo, suciedad, o vibraciones excesivas.
- Para realizar una instalación segura y firme, utilice solamente la ferretería de montaje suministrada.

Ajuste del ángulo de montaje

Ajuste el ángulo de montaje a menos de 60°.

Forma de extraer e instalar el panel frontal

Antes de instalar la unidad, extraiga el panel frontal.

A Para extraerlo

Antes de extraer el panel frontal, cerciórese de presionar **OFF**. Después presione **OPEN** a fin de abrirlo, después deslícelo hacia la derecha, y por último tire de su parte izquierda.

B Para instalarlo

Coloque el orificio **A** del panel frontal en el eje **B** de la unidad, como se muestra en la ilustración, y después presione la parte izquierda.

Mounting example

Installation in the dashboard

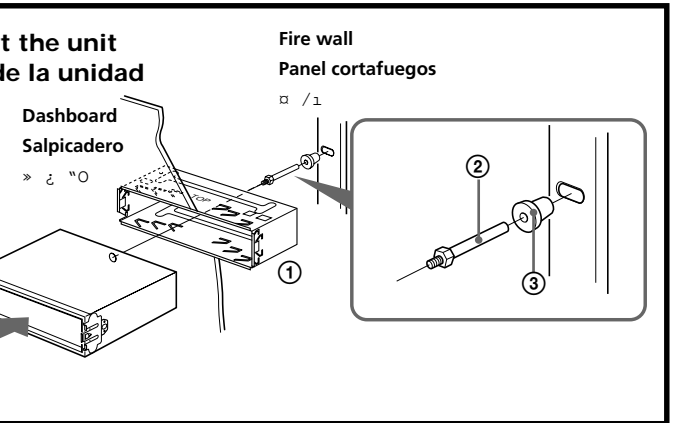

Mounting the unit in a Japanese car

You may not be able to install this unit in some makes of Japanese cars. In such a case, consult your Sony dealer.

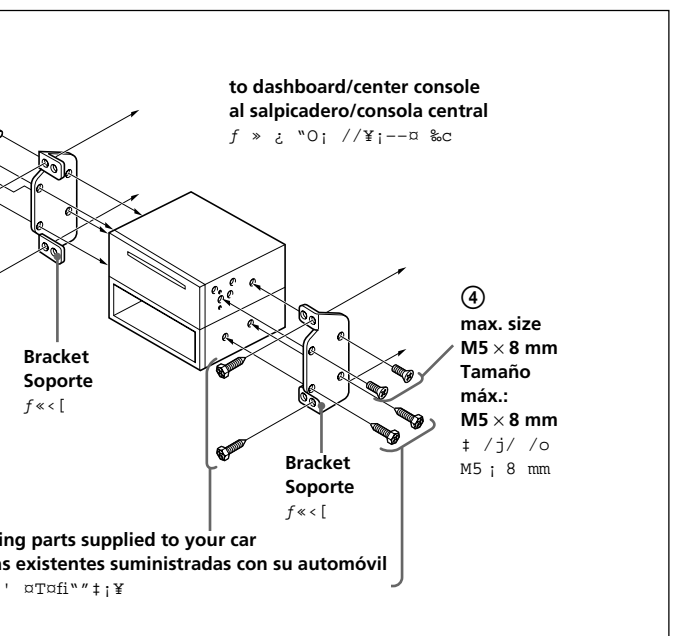

Note
To prevent malfunction, install only with the supplied screws ④.

Inverter

- Install the inverter far away from the unit using double-sided adhesive tape or something similar.
- Be sure not to mount the inverter under a mat or in a place exposed to splashing water of air conditioner. It may cause electric shock or damage to the unit.

Note
If the inverter's cord is pinched, the display indications may not appear.

Connections

Caution

- This unit is designed for negative ground 12 V DC operation only.
- Before making connections, disconnect the ground terminal of the car battery to avoid short circuits.
- Connect the yellow and red power input leads only after all other leads have been connected.
- Be sure to connect the red power input lead to the positive 12 V power terminal which is energized when the ignition key is in the accessory position.
- **Run all ground wires to a common ground point.**
- Connect the yellow cord to a free car circuit rated higher than the unit's fuse rating. If you connect this unit in series with other stereo components, the car circuit they are connected to must be rated higher than the sum of the individual component's fuse rating. If there are no car circuits rated as high as the unit's fuse rating, connect the unit directly to the battery. If no car circuits are available for connecting this unit, connect the unit to a car circuit rated higher than the unit's fuse rating in such a way that if the unit blows its fuse, no other circuits will be cut off.

If your car has no accessory position on the ignition key switch

— POWER SELECT switch

The illumination on the front panel is factory-set to be turned on even when the unit is not being played. However, this setting may cause some car battery wear if your car has no accessory position on the ignition key switch. To avoid this battery wear, set the POWER SELECT switch located on the bottom of the unit to the ② position, then press the reset button. The illumination is reset to stay off while the unit is not being played.

Notes

- The caution alarm for the front panel is not activated when the POWER SELECT switch is set to the ② position.
- Do not use excessive force when changing the POWER SELECT switch.

When a digital pre-amplifier etc. is connected

— LINE-OUT/IN SELECT switch

Set the LINE-OUT/IN SELECT switch, which is on the underside of the unit, to position ②, so that the LINE-OUT/IN terminal will function as LINE-IN terminal. With the switch in position ①, the terminal will work as LINE-OUT terminal.

Notes

When you change the position of the switch, be sure to press the reset button after the connections are completed.

Frequency select switch

The AM (FM) tuning interval is factory-set to the 9K (50 K) position. If the frequency allocation system of your country is based on 10 kHz (200 kHz) interval, set the switch on the bottom of the unit to the 10 K (200 K) position before making connections.

Conexiones

Precauciones

- Esta unidad ha sido diseñada para alimentarse con 12 V CC, negativo a masa, solamente.
- Antes de realizar las conexiones, desconecte el terminal de puesta a masa de la batería del automóvil a fin de evitar cortocircuitos.
- Conecte los cables conectores de alimentación amarillo y rojo solamente después de haber conectado los demás.
- Cerciórese de conectar el cable conector de alimentación rojo a un terminal de 12 V positivo que se energice al poner la llave de encendido en la posición para accesorios.
- **Conecte todos los conductores de puesta a masa a un punto común.**
- Conecte el cable amarillo a un circuito libre del automóvil que tenga una capacidad superior a la del fusible de la unidad. Si conecta esta unidad en serie con otros componentes estereofónicos, el circuito del automóvil al que se encuentran conectados debe tener una capacidad superior a la de la suma de las capacidades de los fusibles de cada componente. Si ningún circuito del automóvil tiene una capacidad tan alta como la del fusible de la unidad, conecte ésta directamente a la batería. Si el automóvil no dispone de ningún circuito para conectar esta unidad, conéctela a un circuito del automóvil con capacidad superior a la del fusible de la unidad, de forma que si se funde el fusible de ésta, no se interrumpe ningún otro circuito.

Si el automóvil no dispone de posición para accesorios en la llave de encendido

— Selector POWER SELECT

La iluminación del panel frontal ha sido ajustada en fábrica para que esté activada aunque la unidad no se encuentre en reproducción. Sin embargo, este ajuste puede provocar cierta descarga de la batería del automóvil si éste no dispone de posición para accesorios en la llave de encendido. Para evitar esto, ponga el selector POWER SELECT, situado en la base de la unidad, en la posición ② y, después, presione el botón de reposición. La iluminación estará desactivada cuando la unidad no se encuentre en reproducción.

Notas

- La alarma de precaución del panel frontal no se activará cuando el selector POWER SELECT se encuentre en la posición ②.
- No utilice excesiva fuerza al cambiar el selector POWER SELECT.

Si conecta un preamplificador digital, etc.

— Selector LINE-OUT/IN SELECT

Ajuste el selector LINE-OUT/IN SELECT, situado en la parte inferior de la unidad, en la posición ②, de forma que el terminal LINE-OUT/IN funcione como terminal LINE-IN.

Con el selector en la posición ①, el terminal funcionará como terminal LINE-OUT.

Notas

Quando cambie la posición del selector, asegúrese de presionar el botón de reposición una vez realizadas las conexiones.

Selector de frecuencia

El intervalo de sintonía de AM (FM) ha sido ajustado en fábrica a la posición 9 K (50 K). Si el sistema de asignación de frecuencias de su país se basa en el intervalo de 10 kHz (200 kHz), ponga este selector, situado en la base de la unidad, en la posición 10 K (200 K) antes de realizar las conexiones.

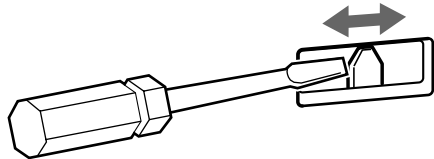

%, / \$ † s-

'' • N

- Y» Yufi o'Y. > t • Y- JfA V% < y „ q • % i C
- † s- « e i AY ' Yh o Tafi „ qf " - fa " / l i AYH SK o Y' u, i C
- • f ' M k i f „ q • % z O / J % u Y † q • f b ' f † o Y f % u † f † s- \$ „ † f Y H < E / - † s- i
- < i f „ q • % % u " % - † s- † f 12 „ q • % " / l i A „ q • % " / l f b o T a f i o ' I / 1 _ ~ † B ' > † S U f „ m f i / ~ † q „ q i C
- - N ' f † f a % u † f † s- o f P / @ f a ' i C
- - N q f % u † s- o / j ' Y » « O I • ^ B ' w f i e q " " Y „ f s Y „ " " o T a f i „ q „ > Y - N Y » ' M a Y f Y ~ O ' n „ „ m < / < f e ' p i A ' † s- " " o T a f i „ q „ f i e q Y † ' f U † f o « O I • f i e q " " ' ' M i C
- > Y o S f † P Y » « O I • ^ B ' w f i e q / @ „ „ / j " " o T a f i „ q „ Y i „ e S Q Y „ j A Y i - N
- % - † s- o „ q f / W i C > Y L A • " " o T a f i „ q „ Y i Y „ ' † s- Y » i A % - N
- † s- o / j ' Y » « O I • f i e q " " o T a f i „ q „ / W i C † o „ „ j A > Y Y » " " « O I
- _ / F i A /] / e > P ' / ^ _ o Y f „ q „ i C

> Y - z " " o T a f i f b ' I / 1 _ ~ " / W o S f † » † S U f „ m

i X POWER SELECT q } ^

« e - " O " • ' a e z O < O Y X „ t « e †] „ m " ; A S Y o ~ / f a ~ Y „ Y » f i > X } h i < G i C

f b o T a f i o ' ' I / 1 _ ~ o S o a » † S U f „ m " " o T a f i „ q A Y „ Y » ' a e z O - N • |

/ @ " % f i l f o L q " " „ q f „ q / O i C f] f „ i A < / F ` \$ K f b o " " « A / U " „ q f f i l f

% - N Y » ' † † i " POWER SELECT q } ^ †] ' w ' f f „ m i A M « E < / U « e -

" O " > « % i f o f „ i A < h f b / e o Y „ Y » f i i A • ' a e z O < K / e ' I < G i C

o

• POWER SELECT q } ^ † Q †] ' w ' f „ m f i i A e - " O " \$ @ z o » ~ " Y \ f i - N Y c f i " ; C

• - . < POWER SELECT q } ^ f i i A / ^ Y „ O „ L t r i C

• † s- / F ... ~ f r « e „ m ' a e / j „ Y a ~ Y „ f i

i X LINE-OUT/IN SELECT q } u „ e O Y X c A e z O / J e i q } ^

- N f ' „ / U / L I N E - O U T / I N S E L E C T †] ' w ' f ② i A o ~

L I N E - O U T / I N / 1 . L I N E I N q } u „ e O / J i ^ " / l a ~ Y „ i C

q } ^ †] ' w ' f ① f i i A " / l « K • L I N E O U T q } u „ e O Y X i ^ " / l a ~ Y „ i C

o

s - q } ^ f „ m f i i A / @ ' w % - f b s „ f a † s- / u \$ @ / \$ « E < / U « e < q } s i C

W † v e z q } ^

AM i J M i ^ % e z q } i „ j f b Y X „ t « e † Q †] ' w ' f ② 50 K f „ m / W i C > Y q Q

e " W † v / t a t † . < O M H K H z † 200 K H z ^ q } i „ j < ' f " ; i A † s- « e i A % -

- N Y » ' † † i / W " " q } ^ †] ' w ' f ① 200 K f „ m / W i C

Connection diagram

Diagramas de conexión

Equipment used in illustrations (not supplied) For connecting two or more changers, the source selector XA-C30 (optional) is necessary.	Equipo utilizado en las ilustraciones (no suministrado) Cuando desee conectar dos o más cambiadores, necesitará un selector de fuente XA-C30 (opcional).				
Front speakers Altavoces delanteros « e . > ` n „	Rear speakers Altavoces traseros « E . > ` n „	Power amplifier Amplificador de potencia Y \ † v ' a e / j „	CD/MD changer Cambiador de CD/MD C D / M D • « - -	TV monitor Monitor de TV „ q i " " i „	Active subwoofer Altavoz activo de potenciación de graves f † • % ` S C > . > ` n „

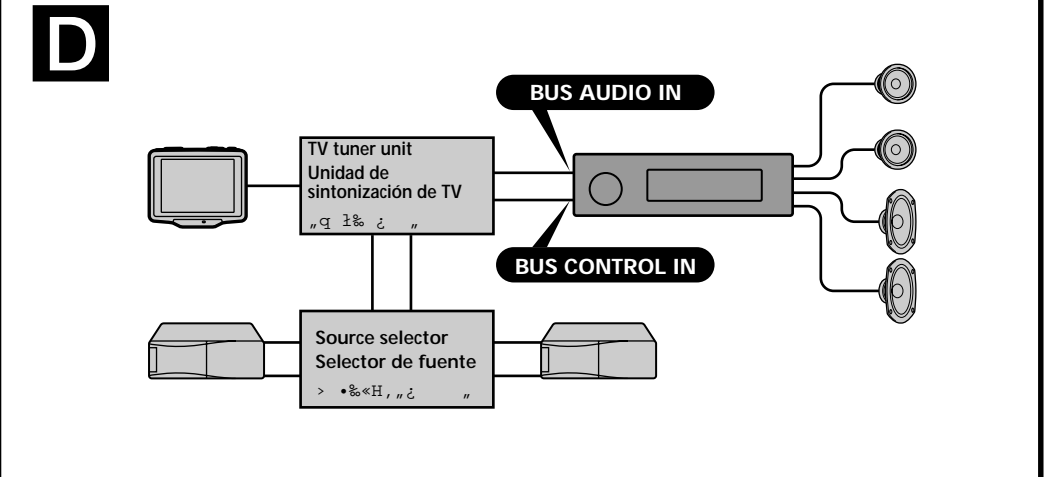
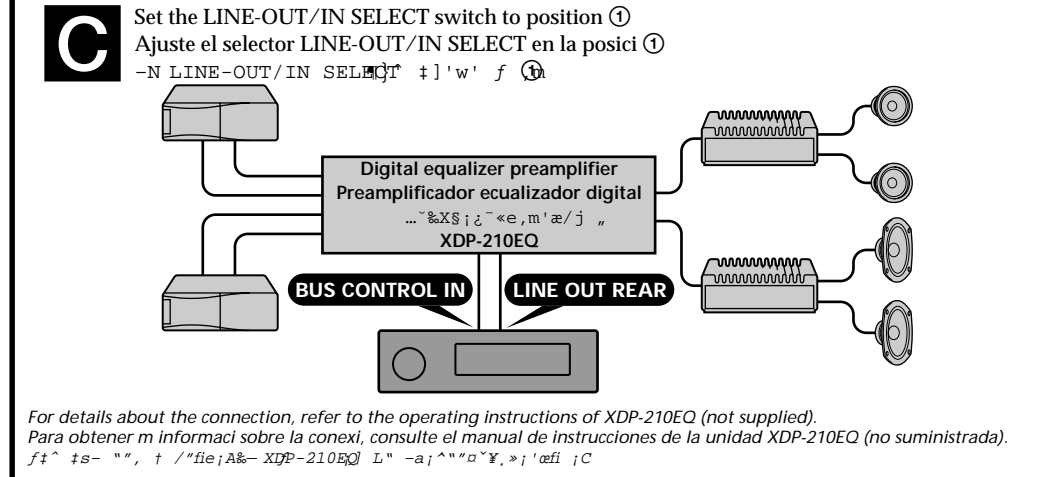
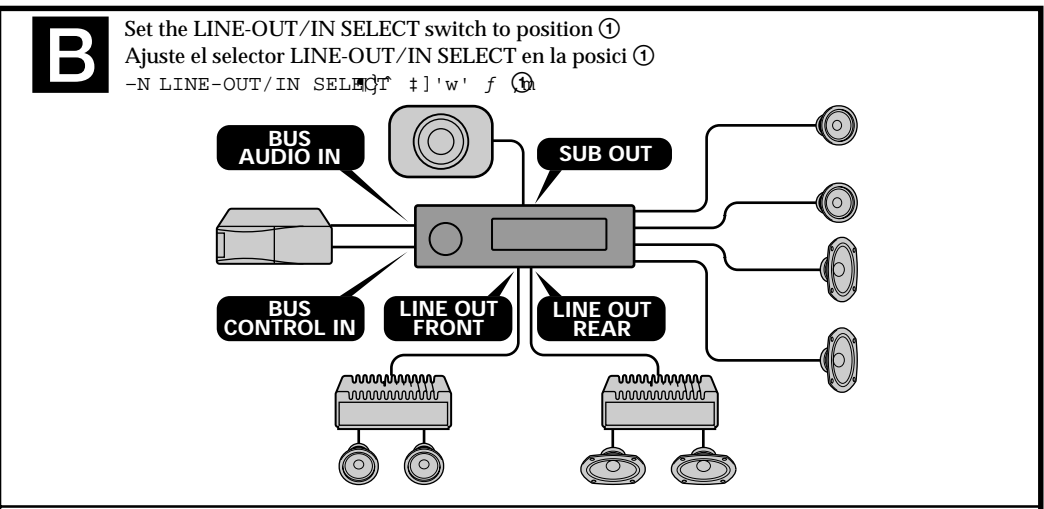
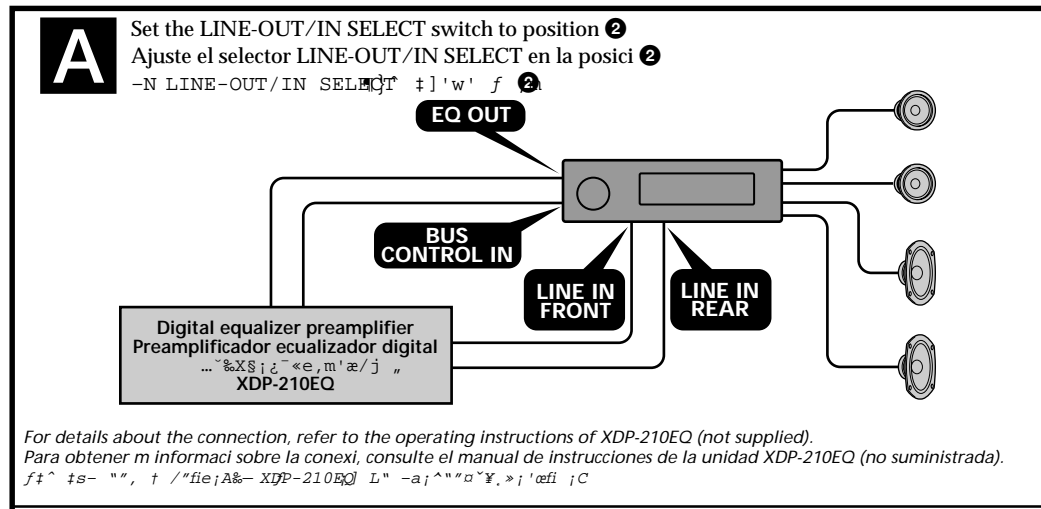

When connecting a digital equalizer pre-amplifier (XDP-210EQ, etc.)

Use an optional exterior amplifier. The built-in amplifier of this unit can not be used in this case. For details, refer to the Installation/Connections manual XDP-210EQ, etc.

Si conecta un preamplificador ecualizador digital (XDP-210EQ, etc.)

Utilice un amplificador opcional externo. El amplificador incorporado de esta unidad no podrá utilizarse en este caso. Para más información, consulte el manual de instalación/conexiones de la unidad XDP-210EQ, etc.

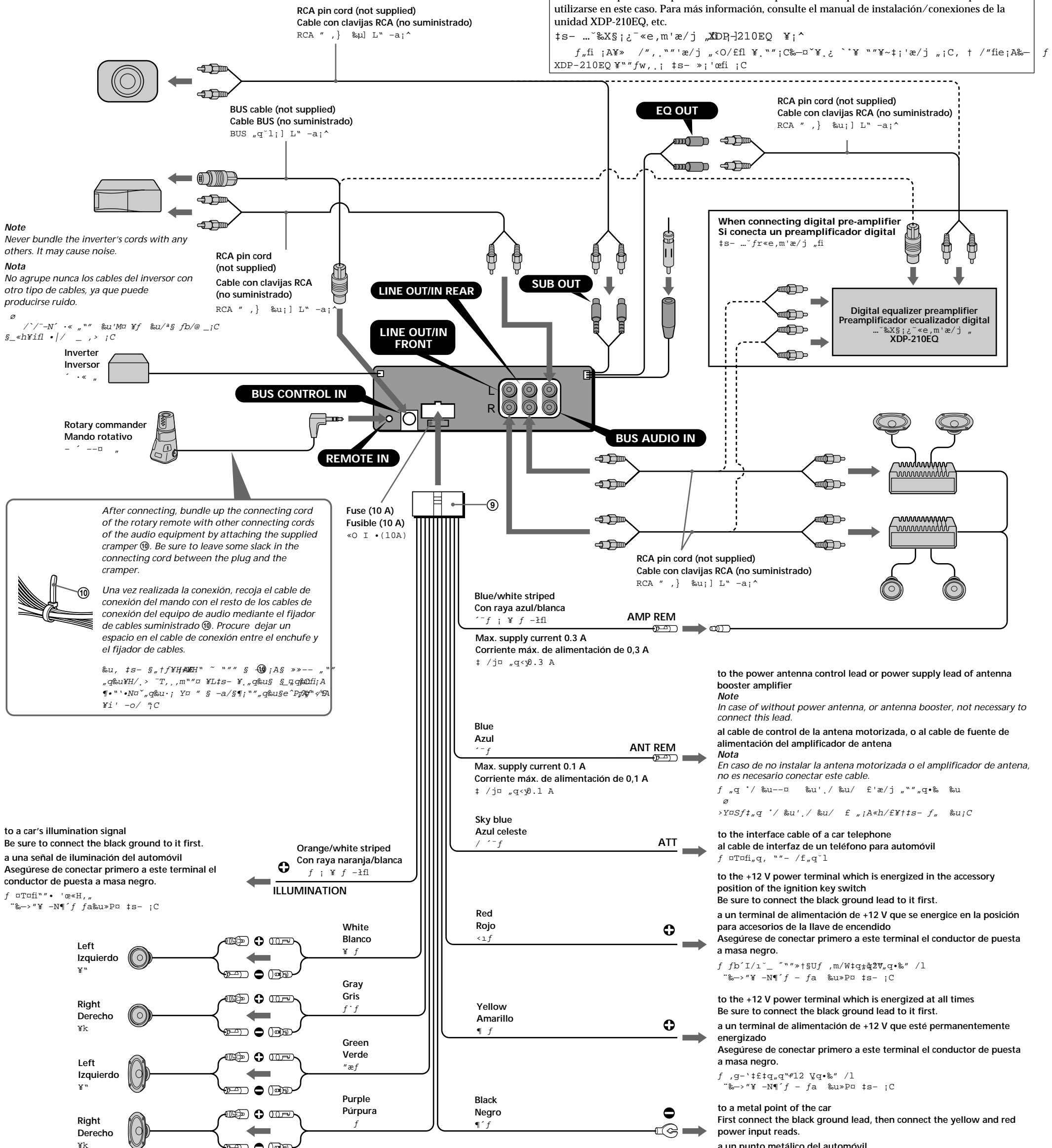

Note Never bundle the inverter's cords with any others. It may cause noise.

Nota No agrupe nunca los cables del inversor con otro tipo de cables, ya que puede producirse ruido.

Inverter Inversor

Rotary commander Mando rotativo

After connecting, bundle up the connecting cord of the rotary remote with other connecting cords of the audio equipment by attaching the supplied crammer (10). Be sure to leave some slack in the connecting cord between the plug and the crammer.

to a car's illumination signal Be sure to connect the black ground to it first. a una señal de iluminación del automóvil Asegúrese de conectar primero a este terminal el conductor de puesta a masa negro.

Notes on the control leads • The power antenna control lead (blue) supplies +12 V DC when you turn on the tuner. • A power antenna without relay box cannot be used with this unit.

Memory hold connection When the yellow power input lead is connected, power will always be supplied to the memory circuit even when the ignition key is turned off.

Notes on speaker connection • Before connecting the speakers, turn the unit off. • Use speakers with an impedance of 4 to 8 ohms, and with adequate power handling capacities. Otherwise, the speakers may be damaged.

Notas sobre conductores de control • El conductor de control de la antena motorizada (azul) suministrará +12 V CC cuando conecte la alimentación del sintonizador. • Con esta unidad no podrá emplearse una antena motorizada desprovista de caja de relé.

Conexión para protección de la memoria Si conecta el conductor de entrada amarillo, el circuito de la memoria recibirá siempre alimentación, incluso aunque ponga la llave de encendido en la posición OFF.

Notas sobre la conexión de los altavoces • Antes de conectar los altavoces, desconecte la alimentación de la unidad. • Utilice altavoces con una impedancia de 4 a 8 Ohmios, y con la potencia máxima admisible adecuada, ya que de lo contrario podría dañarlos.

to the power antenna control lead or power supply lead of antenna booster amplifier Note In case of without power antenna, or antenna booster, not necessary to connect this lead.

al cable de control de la antena motorizada, o al cable de fuente de alimentación del amplificador de antena Nota En caso de no instalar la antena motorizada o el amplificador de antena, no es necesario conectar este cable.

to the interface cable of a car telephone al cable de interfaz de un teléfono para automóvil

to the +12 V power terminal which is energized in the accessory position of the ignition key switch Be sure to connect the black ground lead to it first. a un terminal de alimentación de +12 V que se energice en la posición para accesorios de la llave de encendido Asegúrese de conectar primero a este terminal el conductor de puesta a masa negro.

to the +12 V power terminal which is energized at all times Be sure to connect the black ground lead to it first. a un terminal de alimentación de +12 V que esté permanentemente energizado Asegúrese de conectar primero a este terminal el conductor de puesta a masa negro.

to a metal point of the car First connect the black ground lead, then connect the yellow and red power input reads. a un punto metálico del automóvil En primer lugar conecte el conductor de puesta a masa negro y, a continuación, los cables de entrada de alimentación amarillo y rojo.

Notes on the car power leads

Additional notes and warnings regarding power and speaker connections.